

331032

915 X 1.823 X 400 mm

assembly instruction

manual de instrucciones

manual des instructions

manual de instruções

1

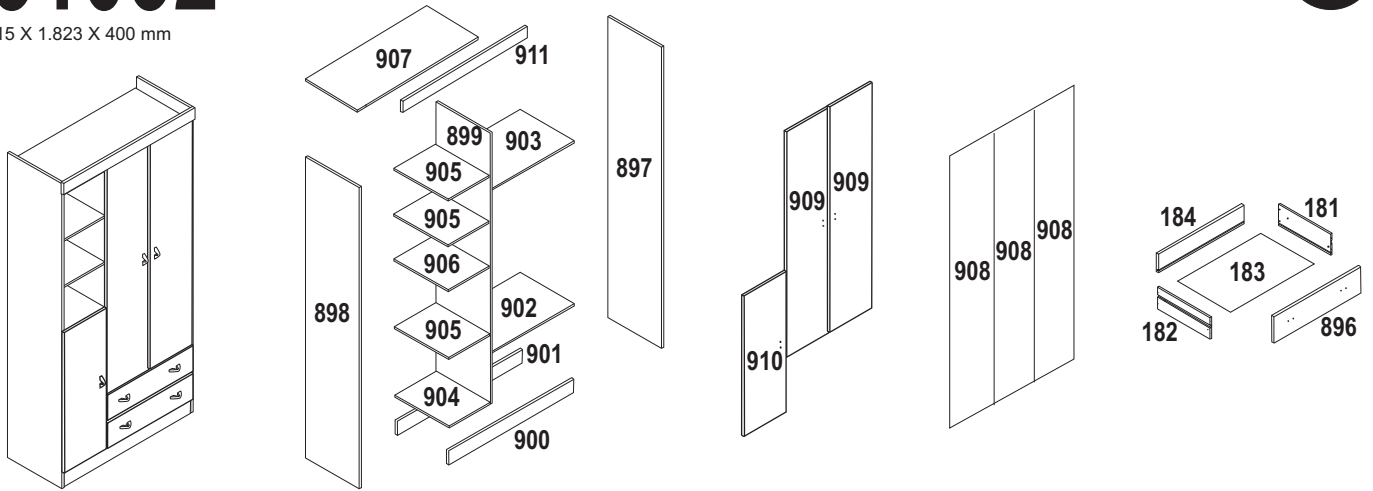

accessories

accesorios

accessoires

acessórios

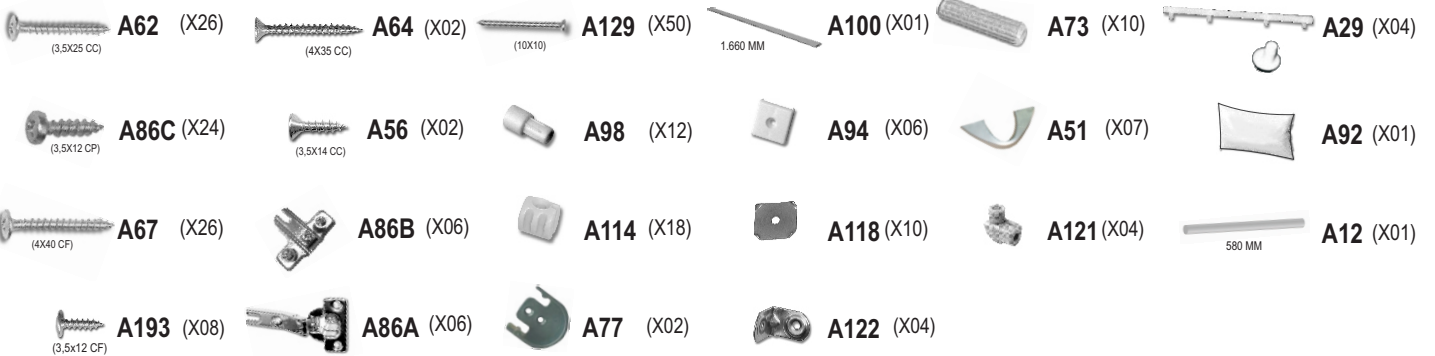

preparation of the pieces

preparación de las piezas

préparation des pièces

preparação das peças

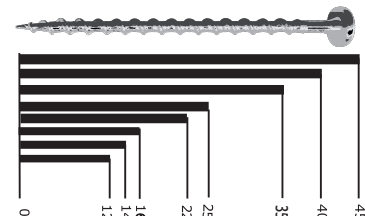
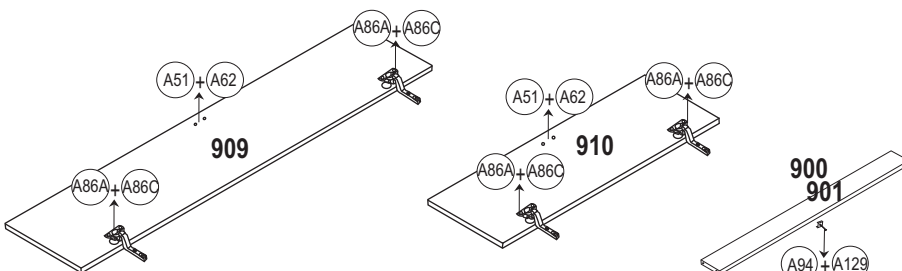
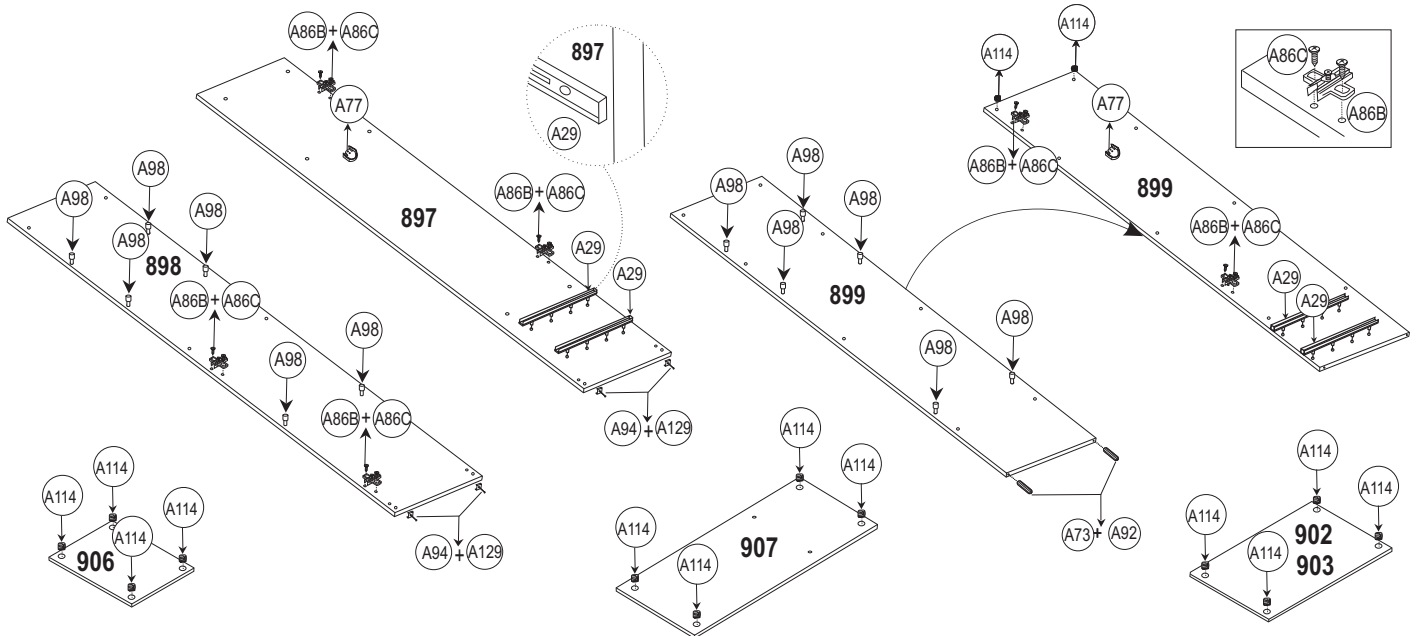

Scale (mm)
Balanza (mm)
Échelle (mm)
Escala (mm)

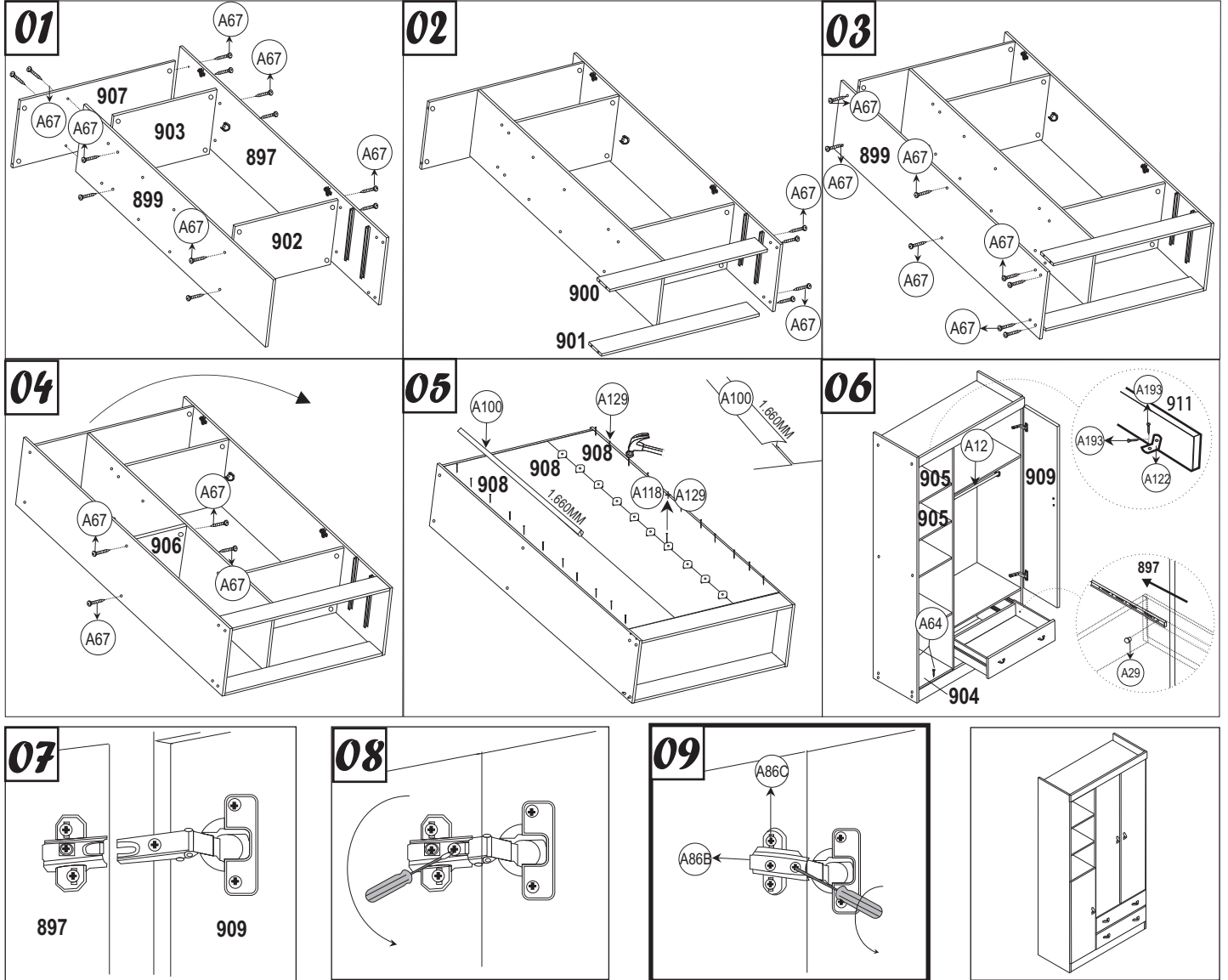
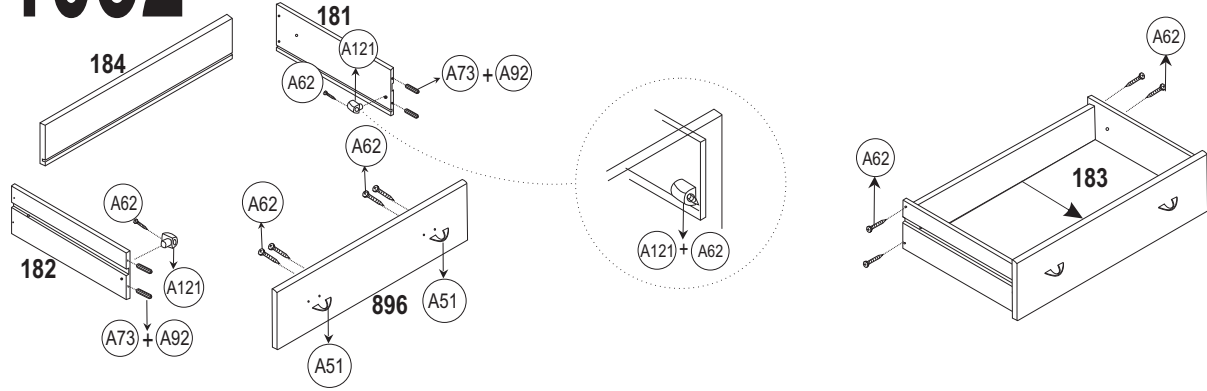

- In order to adjust correctly the door, please observe the picture. In order that the doors stay at the same level the adjustment should be done through the screw A86C from A86B accessory.
 - Para ajustar correctamente la puerta, por favor observe la imagen. Para la permanencia de puertas en el mismo nivel el ajuste debería ser hecho por el tornillo A86C del accesorio de A86B.
 - Pour ajuster correctement la porte, observez s'il vous plaît l'image. Afin que les portes soient au même niveau l'ajustement devrait être fait par la vis A86C de l'accessoire A86B.
 - Para o ajuste ideal das portas, observe a foto em destaque. Para que as portas fiquem no mesmo nível, o ajuste deverá ser feito através do parafuso A86C do acessório A86B.

peça piece pièce pieza

• Em caso de problemas técnicos com o móvel, favor informar o número de lote e data de fabricação, identificados nas bordas de alguns componentes dos móveis, para o rastreamento interno do produto e solução do problema.

• If technical problems happened, please find the lot number and manufacturing date, identified on borders of some furniture's pieces, to internal tracking and problem's solution.

• Dans le cas de problèmes technique avec le meuble, informer le numéro de lot et la date de fabrication, identifie dans le cadre de quelque composant des meubles, permettant a nous identifier le produit et le problème.

• En caso de problemas técnicos, por favor informe el N° del lote y la fecha de fabricacion identificada en el borde de algunas de las partes del mueble para la identificacion interna del producto y la solucion del problema.

